

DACIA DUSTER



ЗА НАС, ИСТИНСКИТЕ ХОРА

Dacia Duster отива по-далеч: по-здрав, по-приключенски, по-технологичен както отвън, така и отвътре. Duster ви придружава навсякъде, в ежедневието и в бягството от рутината, благодарение на своята свързаност, подобрена 4x4 производителност и уникално оборудване. С новата си хибридна версия, той е по-екологичен от всякога.



**ДВИГАТЕЛИ
HYBRID 155 И
HYBRID-G 150 4x4**

**10-ИНЧОВ
СВЪРЗАН
СЕНЗОРЕН ЕКРАН**

**ВЕРСИЯ 4X4 СЪС
СЕЛЕКТОР ЗА РЕЖИМ**

**ДО 8 ТОЧКИ ЗА
ЗАКРЕПВАНЕ YOUCLIP**

ИНТЕРАКТИВНО МЕНЮ



01. ДИЗАЙН

**02. УДОВОЛСТВИЕ ОТ
ШОФИРАНЕТО**

03. СВЪРЗАНОСТ

04. ИНТЕРИОР

**05. ПОДПОМАГАНЕ НА
ШОФИРАНЕТО**

**06. ОБОРУДВАНЕ И
АКСЕСОАРИ**

ЕМБЛЕМАТИЧНИЯТ SUV Е ОБНОВЕН

Dacia Duster продължава своята успешна история и се утвърждава като все по-универсален SUV с емблематичен дизайн и отлични офроуд възможности.

Страничните протектори и арките на колелата Starkle® разкриват силен SUV характер.

Ултрапрактичен за вашите приключения, Duster е оборудван с модулни покривни релси.



Y-образен светлинен подпис



НОВО ПРЕЖИВЯВАНЕ В КУПЕТО

За интериора на своя флагмански SUV, Dacia се съсредоточава върху ергономията, дизайна и вашия комфортна борда. Водачът разполага с 10-инчов централен екран, внимателно ориентиран за лесен достъп. Персонализируемото 7-инчово дигитално табло поддържа информацията за шофирането пред погледа.



Новият дизайн на волана прави шофирането удобно и улеснява достъпа до автомобила. По отношение на стила, новата графична идентичност на Y-образните фарове присъства върху подлакътниците на панелите на вратите и върху вентилационните отвори, в цвят Copper Brown за версия extreme и Megalithe Grey за версия journey



Миеща се тапицерна ТЕР MicroCloud за версия extreme

ВИЖТЕ ПОВЕЧЕ

НАЛИЧЕН КАТО ХИБРИД

Duster е оборудван с гама високопроизводителни хибридни двигатели, включително най-новото поколение Hybrid 155 и Hybrid-G 150 4x4, които съчетават електрическа мощност с две горива - бензин и пропан-бутан.



С двигателя hybrid 155 можете да изминавате до 80% от пътуванията си в градска среда в изцяло електрически режим и да намалите разхода на гориво с до 40%⁽²⁾. Този хибриден двигател е съчетан с иновативна автоматична скоростна кутия без съединител, която ви осигурява отличен комфорт при шофиране.

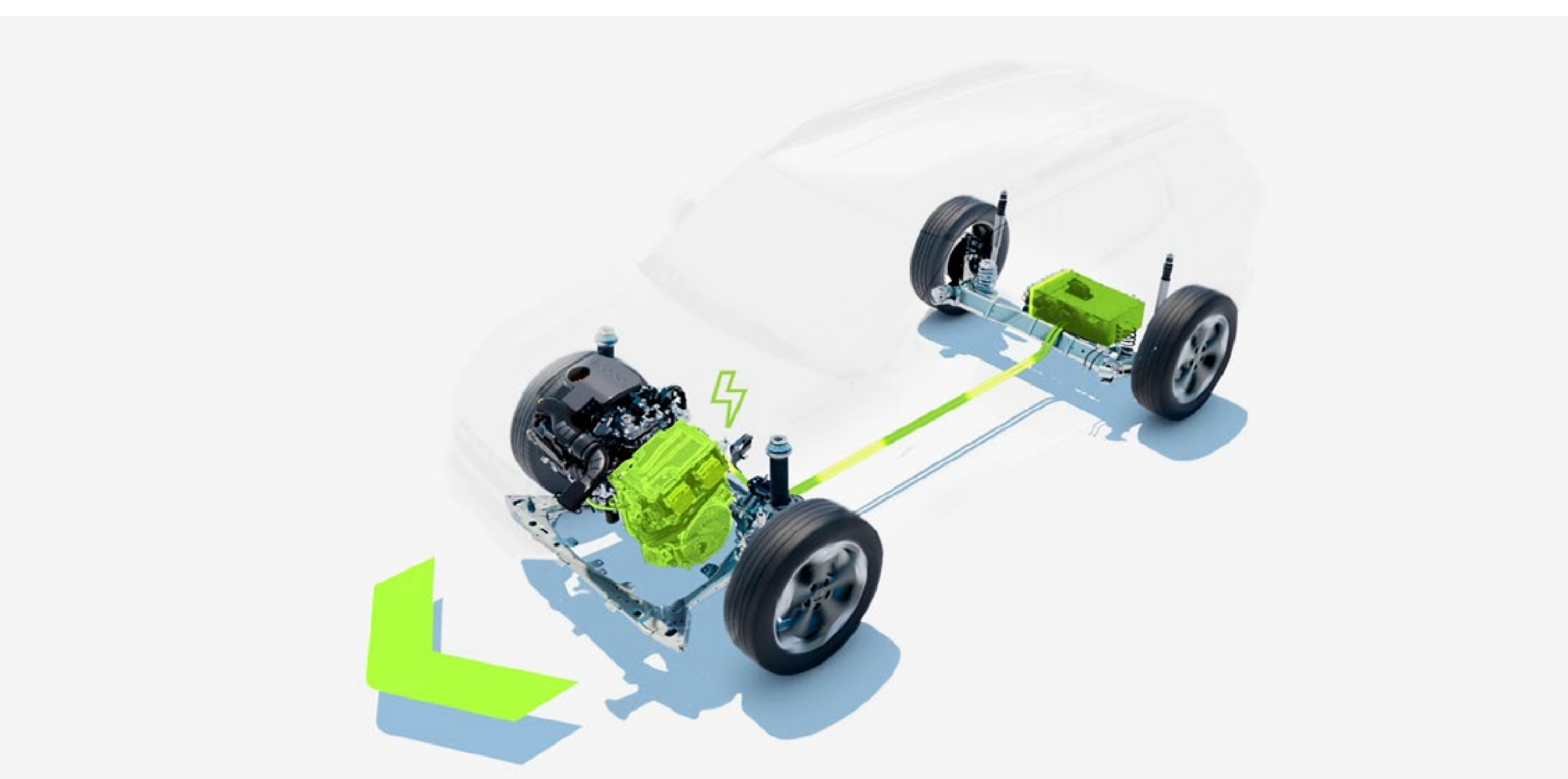

Батерията се презарежда в процеса на шофиране при спиране и намаляване на скоростта

Duster се предлага и с Eco-G 120⁽¹⁾ и двугоривни двигатели, работещи с бензин и пропан-бутан,



(1) Ще бъде наличен по-късно. (2) При шофиране в градски условия, в сравнение с еквивалентен двигател с вътрешно горене.

02. УДОВОЛСТВИЕ ОТ ШОФИРАНЕТО

ПРОИЗВОДИТЕЛНОСТ И ЕФЕКТИВНОСТ



ВИЖТЕ ПОВЕЧЕ

ИСТИНСКИ АВТОМОБИЛ ЗА ВСЯКАКЪВ ТЕРЕН

Във версия 4x4 Duster ще ви позволи да се справите мигновено с всяка ситуация с новия си селектор за режим на шофиране.

Увеличен пътен просвет до 208 мм, преден ъгъл на заход до 31° за изкачване на склонове в режим 4x4, устойчиви на надраскване материали Starkle®: Вярна на своите гени на SUV, Dacia Duster демонстрира отлични офроуд възможности.



Контролирате градусите на наклона на автомобила по всяко време благодарение на менюто „цялата информация за пътя“ на централния 10-инчов екран и чрез директен достъп до камерата с множество изгледи.



Сензорен екран с информация за 4x4: ъгли на наклона и мощност на ос



Диск за избор на режими на шофиране 4x4

ВИЖТЕ ПОВЕЧЕ

ПО-ЦИФРОВО И ПО-СВЪРЗАНО КУПЕ

Dacia Duster опростява ежедневието ви с мултимедийната система Media Nav Live. На големия 10-инчов сензорен екран имате достъп до навигация с карти и информация за трафика в реално време ⁽¹⁾. За да улесните пътуванията, се радвайте на съвместимо с Android Auto™ и Apple CarPlay® безжично репликиране на смартфон. Можете също така да се възползвате от удобни свързани услуги, като например дистанционно определяне на местоположението на автомобила или извеждане на информация от бордовия компютър във вашето приложение MY Dacia. И можете също така да разполагате с аудиосистема Arkamys® 3D с 6 високоговорителя, която подобрява звученето на любимите ви песни.



При ниво на оборудване essential на Duster, управлявате мултимедийната си система от своя смартфон: цифрово радио, 4 високоговорителя, Bluetooth®, управление от волана и гласово разпознаване. Стигнете още по-далеч с приложението за смартфон Media Control.



(1) Включена и актуализирана в продължение на 8 години. Android Auto™ е търговска марка на Google Inc. Apple CarPlay® е търговска марка на Apple Inc

ВИЖТЕ ПОВЕЧЕ

НОВА СИСТЕМА ЗА ЗАКРЕПВАНЕ YOUCLIP

С YouClip разполагате с най-интелигентната многофункционална система за закрепване, с която можете да фиксирате разнообразни аксесоари, предлагани в гамата. Те могат лесно да бъдат поставени на 4 до 6 точки на закрепване, разпределени в купето и багажника. Предлагат се като аксесоар и 2 допълнителни точки зад подглавниците, които разширяват системата до максимум 8 точки YouClip. За още по-голям комфорт, аксесоарът YouClip - 3 в 1 съчетава държач за чаша, кука за чанта и фенерче, всеки от които може да бъде отделен и използван на различно място в автомобила или навън.



Гамата YouClip предлага и няколко други полезни аксесоара, включително стойка за мултимедиен таблет YouClip или калъф YouClip за организиране на дейности на борда. Тези практични продукти YouClip могат да бъдат отделени и всеки да се използва на различно място на автомобила.



YouClip - кука



YouClip - стойка за мултимедиен таблет



YouClip - кука

ЗА ОЩЕ ПОВЕЧЕ ПРОСТРАНСТВО

Насладете се на просторно купе, интелигентно замислено в полза на вашия комфорт и този на вашите пътници. Каквито и да са очакванията ви, неговата модулност го прави перфектно универсално.

Просторният интериор предлага достатъчно място за краката на пътниците отзад, голям багажник с максимален капацитет 517 л и равен под.



Допълнително пространство осигуряват модулните покривни релси, за да превозвате всичко, което желаете.



ЗА ПРИКЛЮЧЕНИЯ НА ОТКРИТО С ГАМАТА InNature

Бягствата от рутината са уникални с Duster. Подарете си комфортни нощи сред природата благодарение на пакета Sleep⁽¹⁾ от гамата InNature и подвижното двойно легло с дължина 1,90 м и ширина 1,30 м. Разгъващо се от един човек за по-малко от две минути, то се комбинира в задната част с прибиращ се страничен рафт за закуската ви, както и щедро пространство за съхранение от 160 л при хибридната версия и 175 л при версиите с други двигатели.



Помислете и за затъмняващи щори, продавани като аксесоари, за да ви изолират от светлината и любопитните погледи.

За нуждите от по-просторен базов лагер, палатката за вратата на багажника Dacia се свързва с Duster, когато багажникът е отворен, и може да побере още трима души, създавайки 10 м² защитено пространство в задната част на автомобила.

Свободата означава също да можеш да вземеш всичко необходимо. Изберете ексклузивната покривна скара InNature на Duster. Тя може лесно да бъде прикрепена към модулните покривни релси в напречно положение или към напречните покривни греди, налични като аксесоар и с товароносимост до 80 кг.



Затъмняващи щори



Палатка за вратата на багажника Dacia

(до 3 души в спалното отделение)



Покривна скара

(1) Не се предлага при версия Hybrid-G 150 4x4 (двигателят ще бъде наличен по-късно).

ВИЖТЕ ПОВЕЧЕ

ШОФИРАЙТЕ БЕЗОПАСНО

За да допълни гамата от оборудване, вече налично на борда за вашата безопасност и комфорт зад волана, Dacia Duster е оборудвана с ново поколение системи за подпомагане на шофирането. С бутона My Safety можете да дезактивирате някои от тези помощни системи по всяко време. С Dacia спокойствието ви придружава при всяко пътуване.

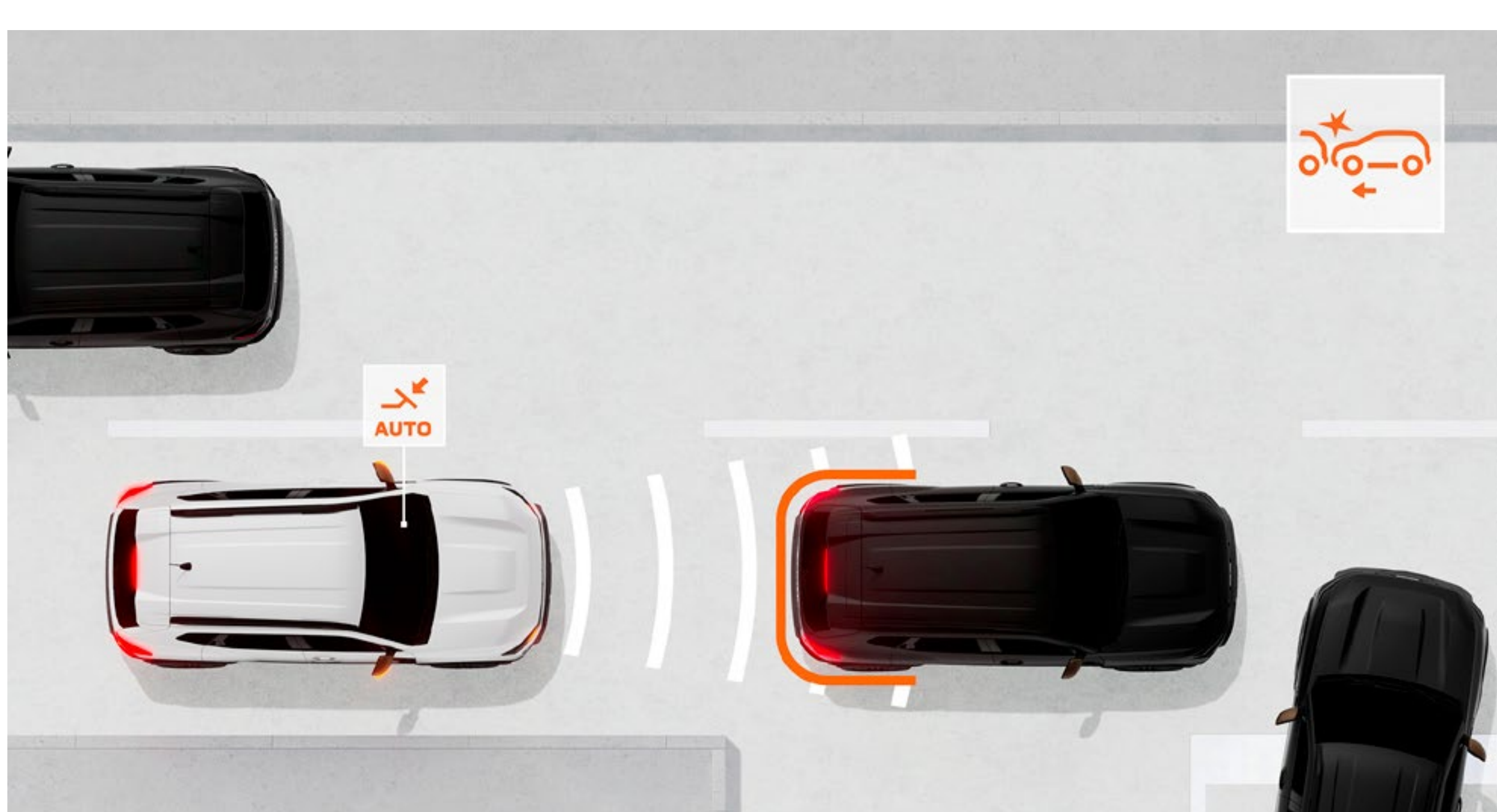

АВТОМАТИЧНО АВАРИЙНО СПИРАНЕ (АЕВS)

Тази система предотвратява риска от челни сблъсъци с други превозни средства, пешеходци или велосипедисти по права линия или на кръстовища. Тя предупреждава водача и може автоматично да спре автомобила, ако е необходимо.

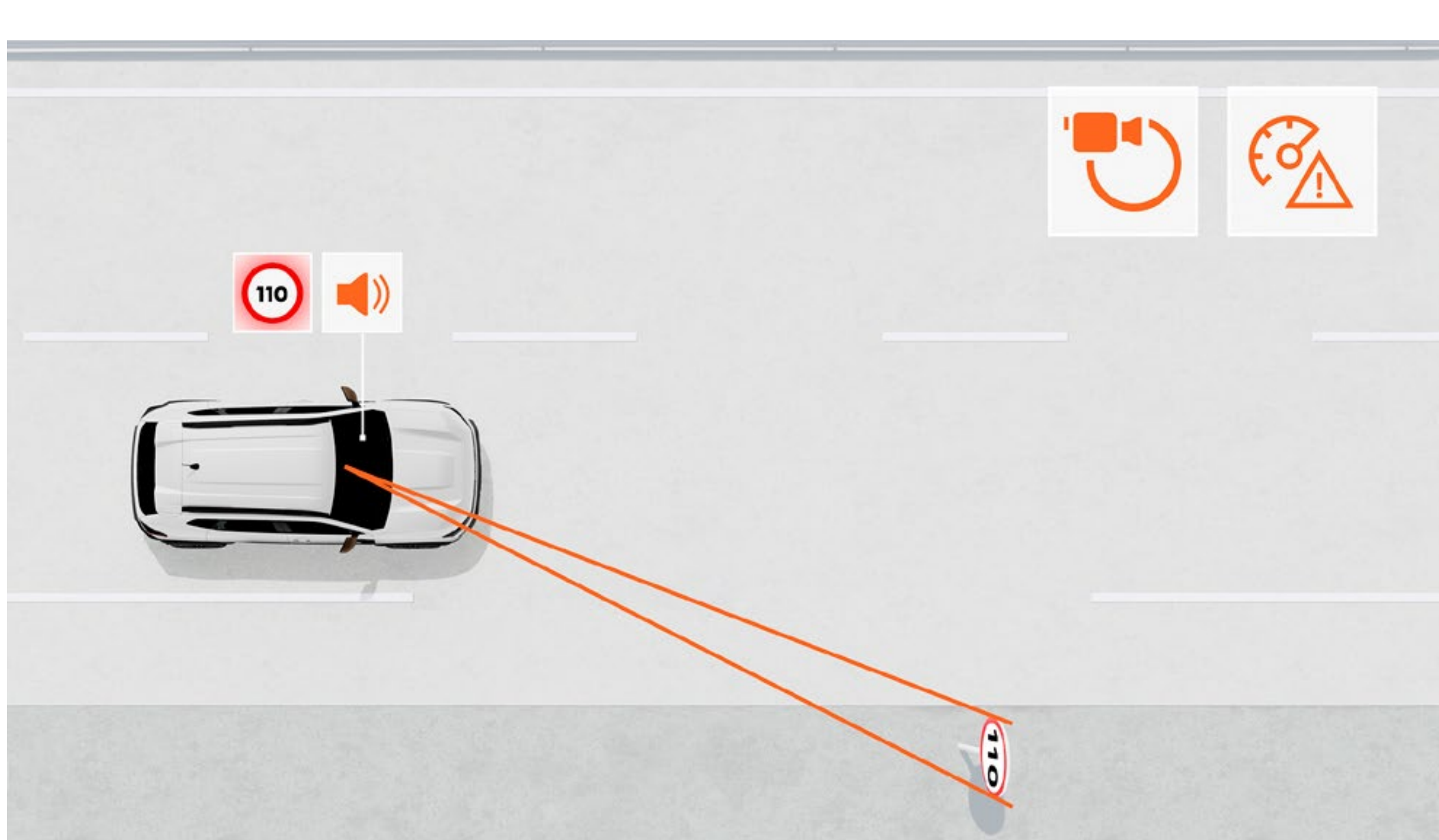

РАЗПОЗНАВАНЕ НА ПЪТНИТЕ ЗНАЦИ С ПРЕДУПРЕЖДЕНИЕ ЗА ПРЕВИШЕНА СКОРОСТ

Тази система осигурява надеждна индикация в реално време за максимално разрешената скорост на пътя и предупреждава водача, ако я превишава, с визуални и звукови сигнали (които могат да бъдат изключени).

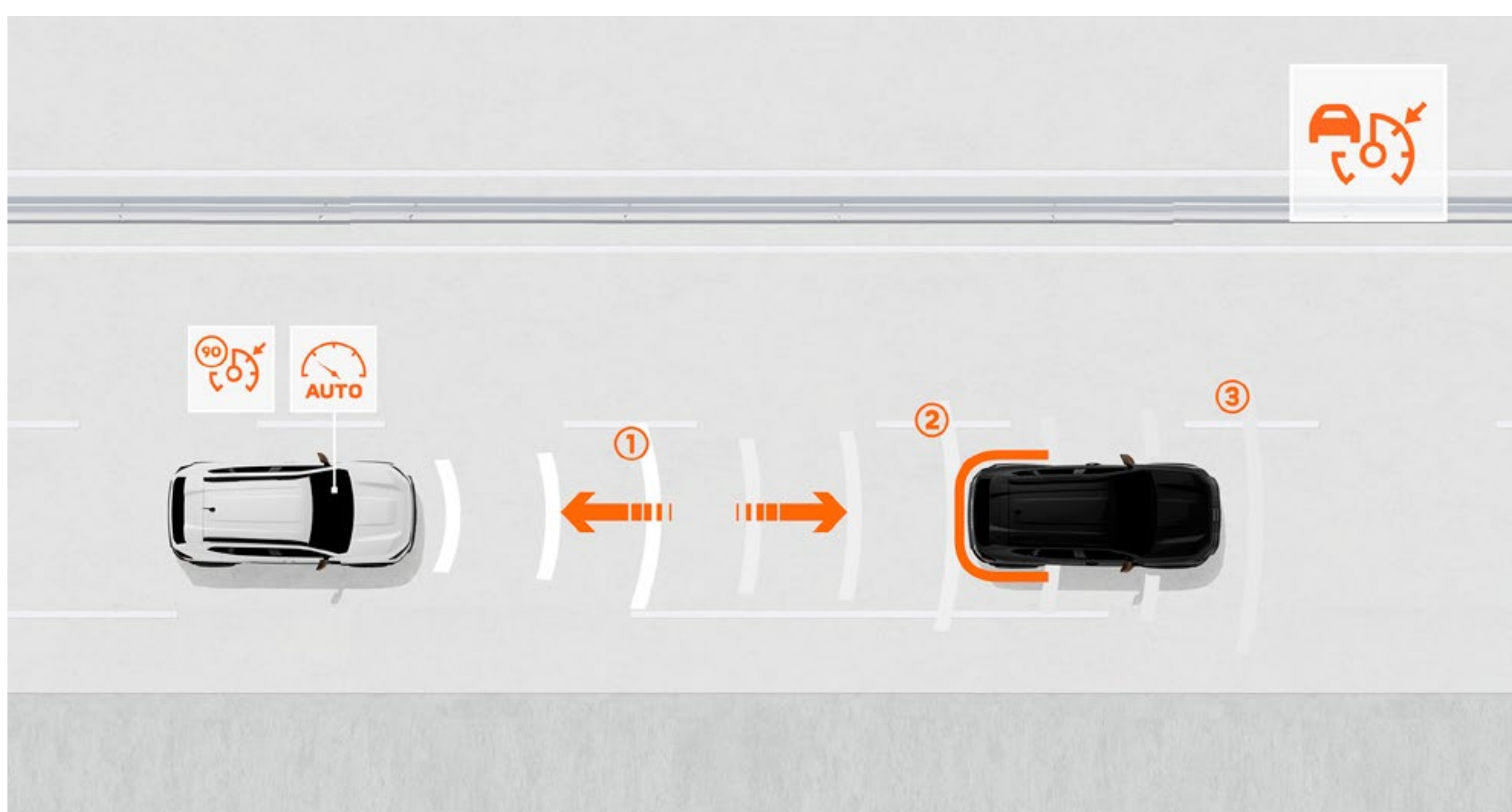

АДАПТИВЕН КРУИЗ КОНТРОЛ

Позволете на круиз контрола да поддържа безопасна дистанция спрямо превозното средство отпред. Спирачките се задействат, ако дистанцията е твърде къса, и автомобилът ускорява отново, когато трафикът се разреди.

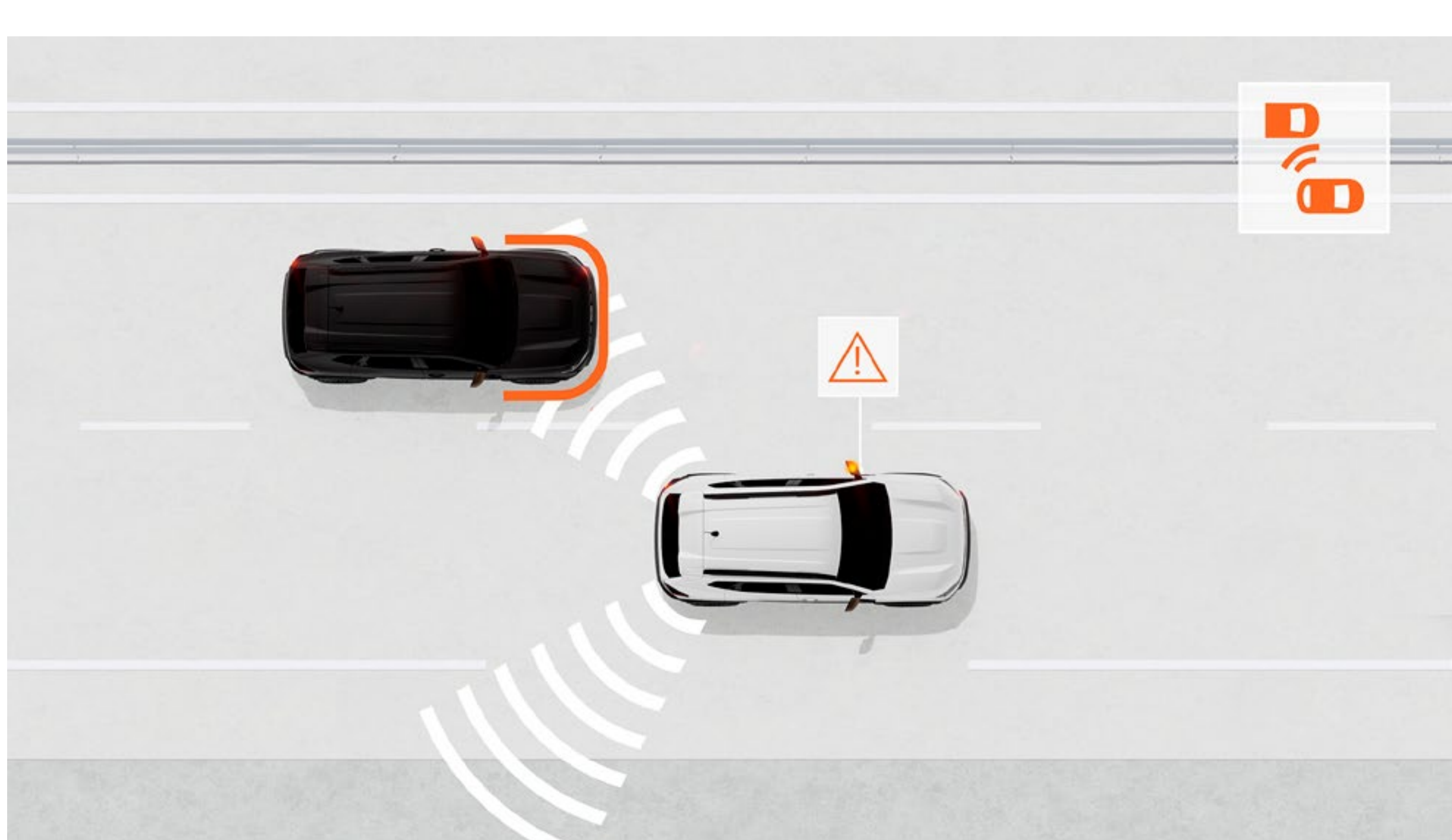

АСИСТЕНТ ЗА НАЛИЧИЕ НА ОБЕКТ В СЛЯПАТА ТОЧКА

Тази система следи зоните с ограничена видимост на водача, за да го предупреди с визуален сигнал, ако там се намира друго превозно средство или участник в движението, позволявайки му безопасно престрояване.



КОНТРОЛ ПРИ СПУСКАНЕ ПО НАКЛОН

При стръмни спускания тази система ограничава скоростта на автомобила, без да се налага да използвате педала на спирачката.



КАМЕРА С МНОЖЕСТВО ИЗГЛЕДИ

Камерата с множество изгледи ви дава допълнителни очи. Като осигурява изглед отпред, отзад и отстрани, тя ви помага да откриете дупки, камъни или препятствия, които не винаги са видими, и улеснява пътуването ви.

06. ОБОРУДВАНЕ И АКСЕСОАРИ

ОТКРИЙТЕ ОБОРУДВАНЕТО

ЦВЕТОВЕ

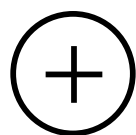

АКСЕСОАРИ

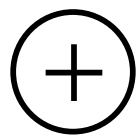

РАЗМЕРИ

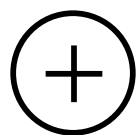

06. ЦВЕТОВЕ

				
СИВ	ЗЕЛЕН LICHEN KAKI	КАФЯВ TERRACOTTA	БЯЛ GLACIER	СИВ SCHISTE

	
ЧЕРЕП NACRÉ	ЗЕЛЕН CÈDRE



СИВ SANDSTONE⁽¹⁾



ЗЕЛЕН LICHEN KAKI⁽²⁾⁽³⁾



КАФЯВ TERRACOTTA⁽¹⁾



БЯЛ GLACIER⁽²⁾⁽³⁾



СИВ SCHISTE⁽¹⁾⁽³⁾



ЧЕРЕП NACRÉ⁽¹⁾



ЗЕЛЕН CÈDRE⁽¹⁾

(1) Цвет металик (2) Цвет неметалик (3) налични са само цветовете за основната версия. Снимките са илюстративни.

ИЗТЕГЛЕТЕ DACIA AR

06. АКЕСОАРИ



СТРАНИЧНИ СТЕПЕНКИ

Важен аксесоар, който изтъква задвижването 4x4 на Dacia Duster. Улеснява влизането в автомобила, както и удобното достигане до багажа, превозван на покрива. Също така предпазва каросерията от малките ежедневни въздействия.



АНТЕНА ТИП "ПЕРКА НА АКУЛА"

Добавете стилилен щрих с тази компактна антена, идеално интегрирана в линията на автомобила.



ТЕГЛИЧ, ДЕМОТИРУЕМ БЕЗ ИНСТРУМЕНТИ

С този теглич, разработен от Dacia, теглите и пренасяте вашата екипировка - велостойка, ремарке, лодка или кану - в пълна безопасност. Благодарение на лесно демонтируемата без инструменти сфера, естетичният вид на вашия автомобил се запазва.



АЕРО CARGO BOX™ DACIA

За ефективно съхранение и оптимизирана аеродинамика, заложете на кутията за теглич Dacia, 310 л, съвместима с нашите наклонящи се велостойки за 2 или 3 велосипеда. Вашите вещи се товарят и разтоварват лесно, а багажникът на автомобила остава достъпен благодарение на наклонящата се платформа. Можете да я превърнете във велостойка за вашите пътувания.



НАПРЕЧНИ ПОКРИВНИ ГРЕДИ⁽¹⁾

Идеални за транспортиране на стойка за велосипеди, за ски или багажник на покрива, те увеличават товарния капацитет⁽²⁾ на автомобила. Благодарение на иновативната система за бързо фиксиране Quickfix, те се монтират лесно върху надлъжните релси без необходимост от инструменти.



ГУМЕНИ СТЕЛКИ С ТОПОГРАФСКИ ЕЛЕМЕНТИ

Открийте гумените стелки Dacia с високи ръбове и топографски мотиви, изработени от 20% рециклиран материал. Осигуряват допълнителна защита за вашия автомобил и внасят елегантност и модерен стил.



ТЕКСТИЛНИ ПОДОВИ СТЕЛКИ PREMIUM

Добавете допълнителна защита на автомобила с тези стелки, създадени по поръчка с логото на Dacia. Изработени от качествен мокет, съдържащ 33% рециклиран материал, те са практични и лесни за поддръжка.

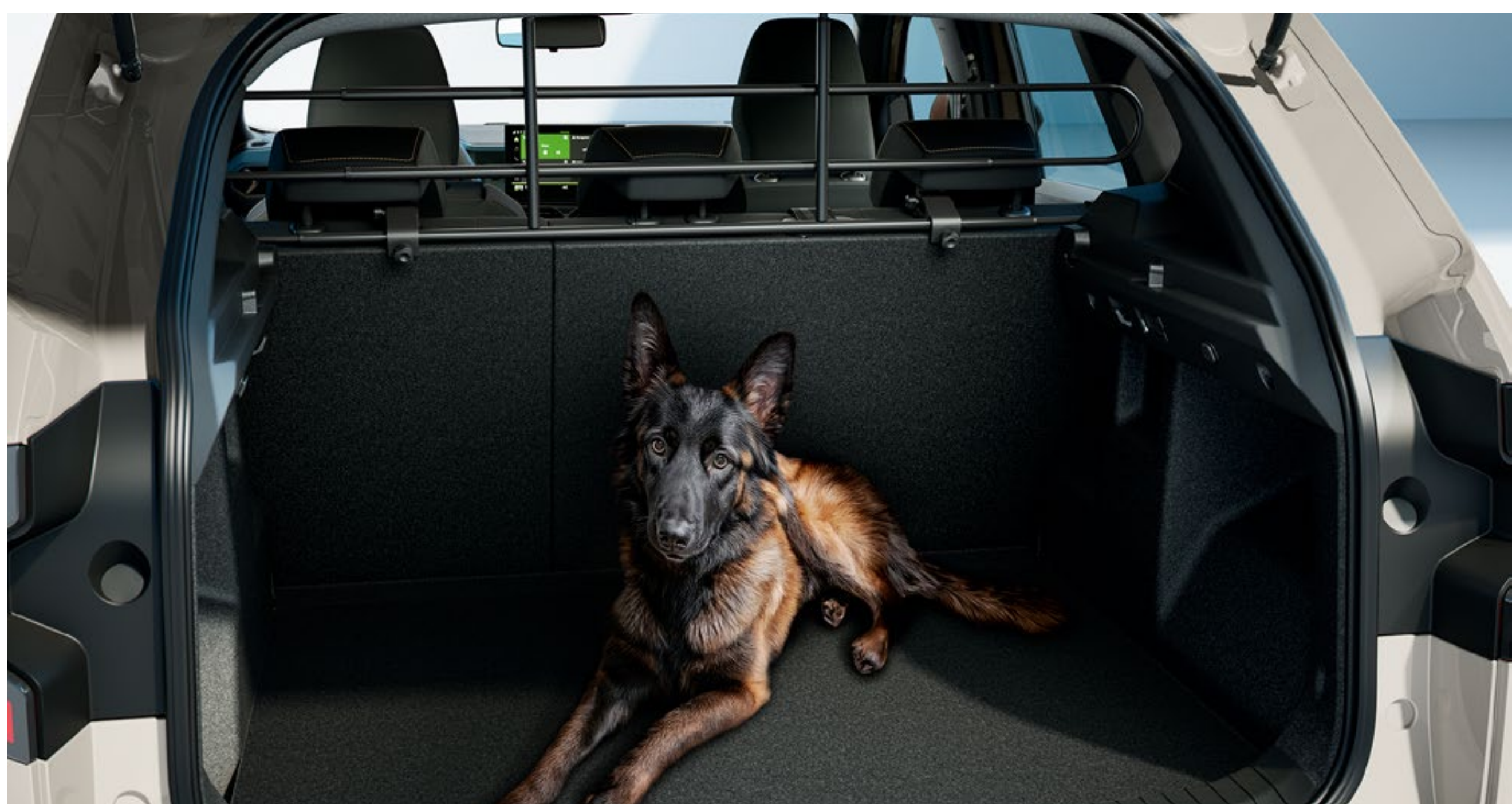

РАЗДЕЛИТЕЛНА РЕШЕТКА ЗА ДОМАШНИ ЛЮБИМЦИ

Предложете на вашия домашен любимец безопасно място по време на пътуването. Проектирана да се прикрепя към подглавниците на задните седалки, разделителната решетка осигурява надеждна бариера, като същевременно поддържа видимостта и циркулацията на въздуха.

⁽¹⁾ За версия, която не е оборудвана с модулни покривни релси. ⁽²⁾ Максимална товарносимост 80 кг.

ИЗТЕГЛЕТЕ
БРОШУРАТА С АКЕСОАРИ

06. РАЗМЕРИ

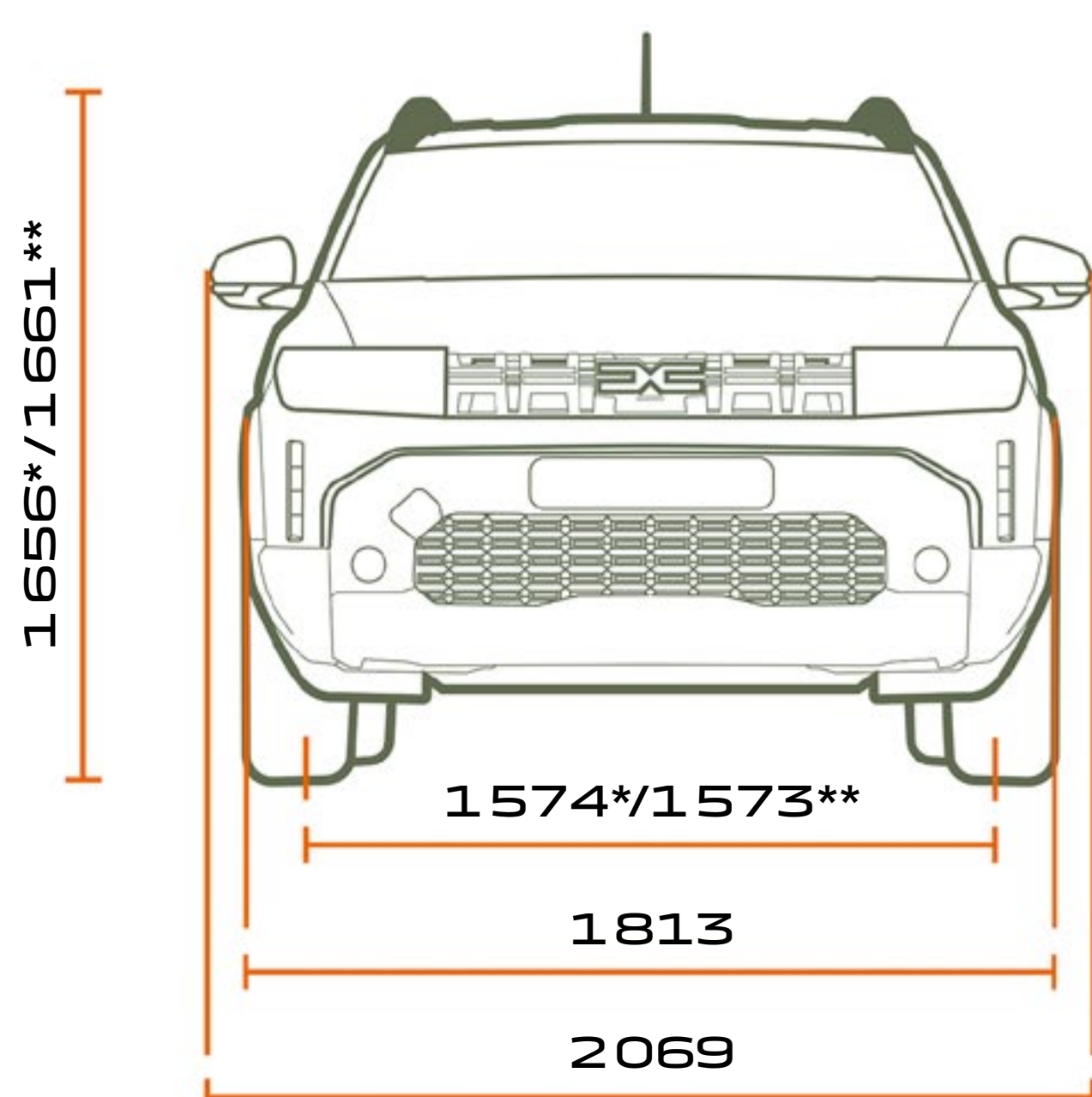

ИЗГЛЕД ОТПРЕД

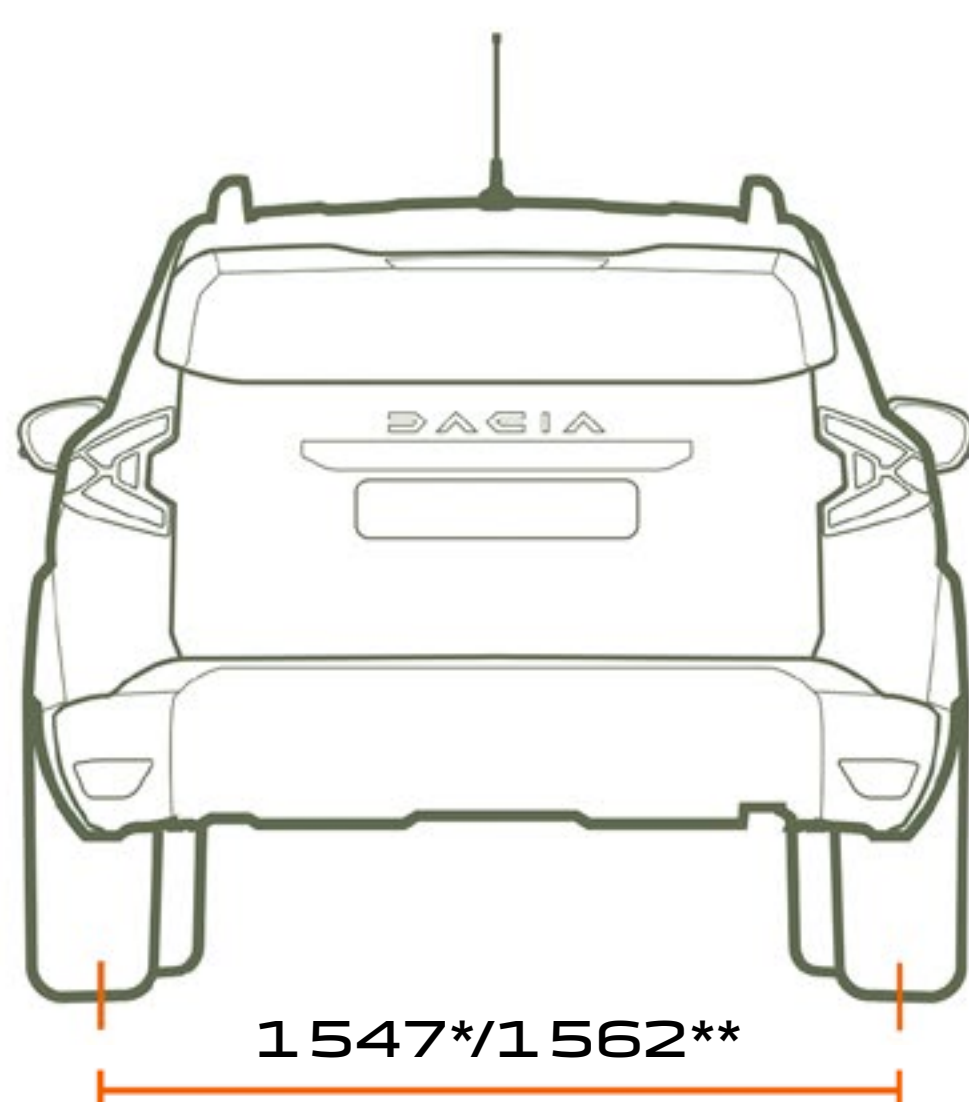

ИЗГЛЕД ОТЗАД

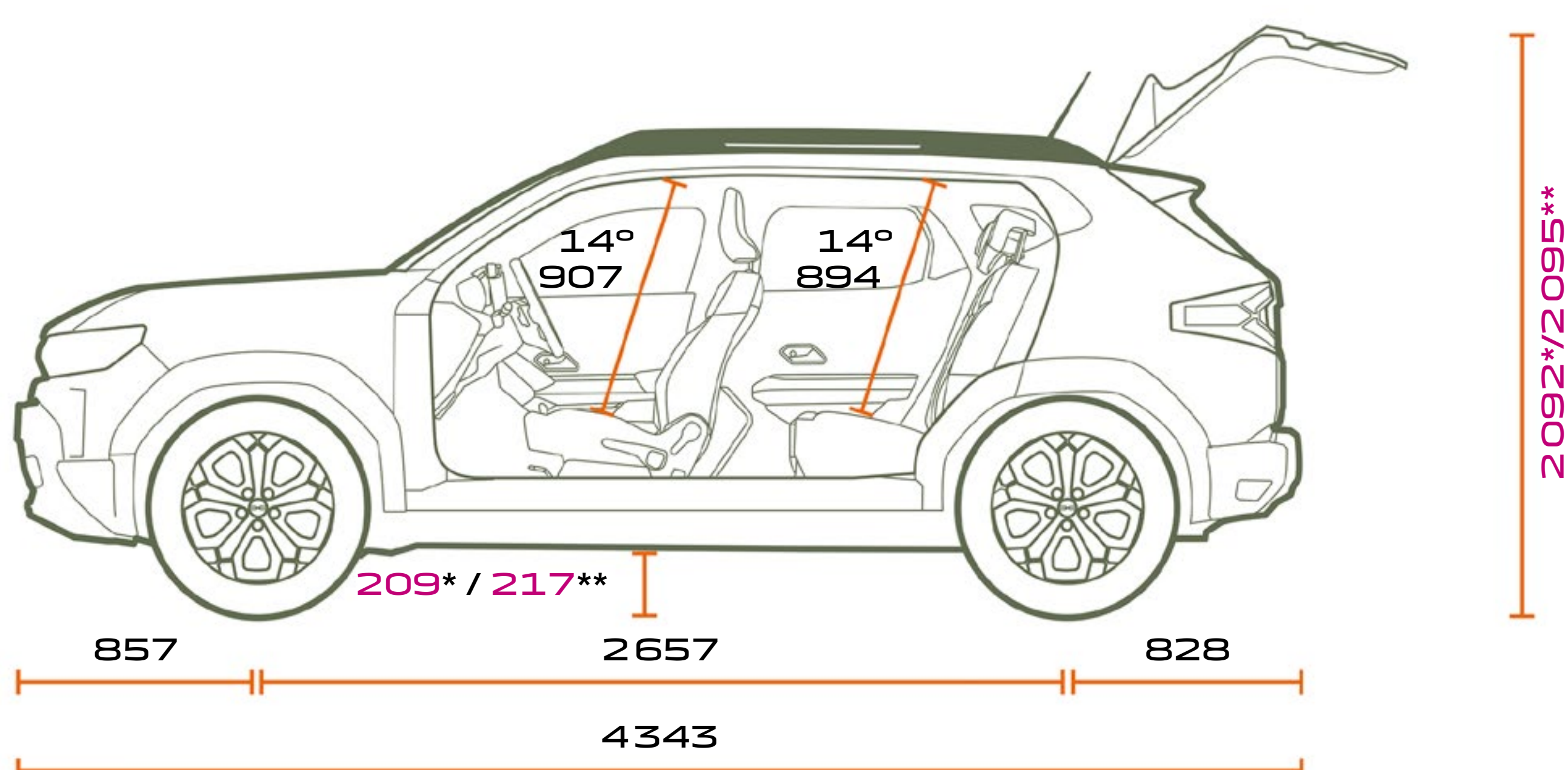

ИЗГЛЕД ОТСТРАНИ

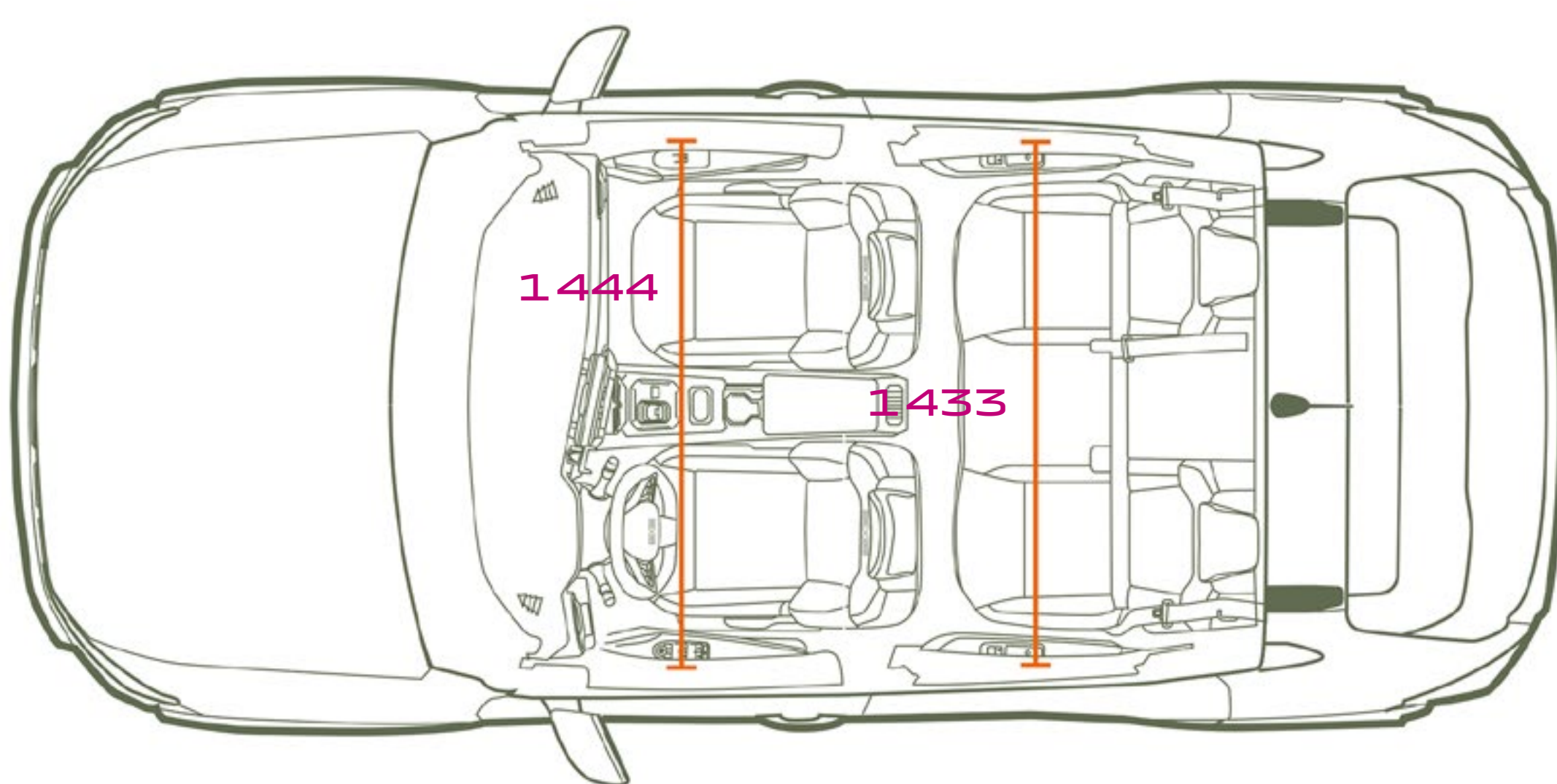

ИЗГЛЕД ОТГОРЕ

ОБЕМ НА БАГАЖНИК (EN DM3 - СТАНДАРТ VDA)

Максимален обем на багажника под кората с комплект за ремонт (4x2/4x4)

517/456

Максимален обем на багажника при сгъната задна седалка с комплект за ремонт (еп 4x2/4x4)

1609/1548

Размери в мм.
* Версия 4x2.
** Версия 4x4..

ВИЖТЕ ПОВЕЧЕ

Dacia



Положени са всички усилия съдържанието на настоящата публикация да е точно и актуално към датата на нейното издаване. Документът е изготвен въз основа на предварителни серии и прототипи. Като част от политиката за постоянно усъвършенстване на продуктите Dacia си запазва правото във всеки един момент да внася изменения в описанията и представените спецификации, автомобили и аксесоари. Дилърите на Dacia се уведомяват за тези изменения възможно най-бързо. В зависимост от държавите, където Dacia развива търговска дейност, някои версии могат да се различават и определено оборудване (по стандарт, по избор или като аксесоар) може да не бъде налично. Моля, свържете се с вашия местен дилър, за да получите възможно най-актуална информация. Поради ограниченията на полиграфията, възпроизведените в настоящия документ цветове могат да се различават в малка степен от действителните цветове на боята на автомобила или на материите на вътрешното оборудване. Всички права са запазени. Забранено е възпроизвеждането под каквато и да е форма или по какъвто и да е начин на цялата или на част от настоящата публикация без предварителното писмено съгласие на Dacia.

Dacia препоръчва  Castrol

PUBLICIS – АВТОРИ НА ФОТОГРАФИИТЕ: S. STAUB, P. CURTET, ©RENAULT MARKETING 3D-COMMERCE – XXXXXXXX - АВГУСТ 2025



ВИЖТЕ
ПОВЕЧЕ

ЗАПАЗЕТЕ
ТЕСТДРАЙВ

НАМЕРЕТЕ
ТЪРГОВЕЦ